

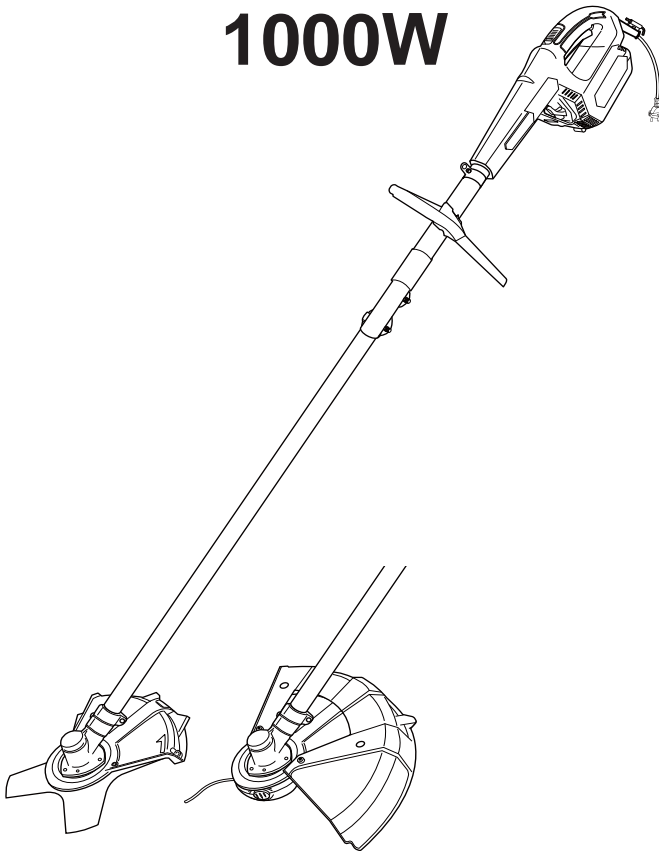

Débroussailleuse/ Coupe-herbe 1000W



MBCP1000

EAN:3663602939948

ATTENTION: Lisez ce mode d'emploi avant d'utiliser
le tondeuse électrique.



C'est parti...

Ce mode d'emploi est important pour votre sécurité. Lisez-le attentivement dans son intégralité avant d'utiliser l'appareil, et conservez-le pour pouvoir vous y référer ultérieurement.



Pour bien commencer... 01

Informations relatives à la sécurité	02-11
Le produit	12-15
Avant de commencer	16-23



Et dans le détail... 24

Fonctions de l'appareil	25-27
Utilisation	28-32
Entretien et maintenance	33-36
Guide de dépannage	37
Mise au rebut et recyclage	38
Garantie	39
Déclaration de Conformité CE	40

Mises en garde

- > Débranchez l'appareil et laissez-le refroidir avant de le ranger et de le transporter, et avant toute manipulation de nettoyage ou d'entretien.
- > Cet appareil ne doit pas être utilisé par une personne sous l'influence de drogues ou d'alcool.
- > N'utilisez pas l'appareil si vous êtes fatigué.
- > Les composants électriques ne doivent pas être exposés à l'humidité. Afin d'éviter tout risque de choc électrique, ne mettez pas ces composants dans l'eau ni dans aucun autre liquide. Ne mettez en aucun cas l'appareil sous le robinet. Veuillez prendre connaissance des instructions de la section "Entretien et maintenance".
- > Si le fil d'alimentation est endommagé, il doit être remplacé par le fabricant, son agent de réparation ou une personne de qualification équivalente, pour des raisons de sécurité.
- > Familiarisez-vous avec les commandes et l'utilisation correcte de l'appareil.
- > Avant d'allumer l'appareil, examinez le câble et la rallonge afin de repérer des traces éventuelles de dommage ou d'usure.
- > Si le câble d'alimentation est endommagé au cours du travail, débranchez-le immédiatement. **NE TOUCHEZ PAS LE CÂBLE AVANT D'AVOIR COUPÉ L'ALIMENTATION.**
- > N'utilisez pas l'appareil si le câble d'alimentation est usé ou endommagé.
- > Attention! Les organes de coupe continuent de tourner après l'arrêt du moteur.
- > Veillez à ce que la rallonge électrique n'entre jamais en contact avec l'organe de coupe.
- > Cet appareil **NE DOIT JAMAIS** être utilisé par des personnes ayant des capacités physiques, sensorielles ou mentales réduites ou dénuées d'expérience ou de connaissance.
- > Toujours porter des pantalons longs pendant le fonctionnement de la machine.

- > Conserver le câble d'alimentation et la rallonge éloignés de l'organe de coupe.
- > Adopter toujours une position adéquate dans des pentes. Marcher et ne courir jamais avec la machine.
- > N'essayez en aucun cas d'arrêter manuellement la rotation du dispositif de coupe (fil de coupe). Attendez toujours l'arrêt complet de la rotation.
- > La rallonge utilisée doit impérativement être une rallonge spécifiquement conçue pour une utilisation en extérieur, avec une longueur maximale de 75 m. La section du fil de la rallonge doit être d'au moins 0,75 mm². Si vous utilisez une rallonge enroulée sur une bobine, déroulez celle-ci entièrement afin de pouvoir examiner la rallonge sur toute sa longueur.
- > L'appareil doit être alimenté par l'intermédiaire d'un dispositif différentiel à courant résiduel (DDR) dont le courant de déclenchement ne dépasse pas 30 mA.

Mises en garde générales concernant les outils électriques



ATTENTION! Lisez toutes les mises en garde et toutes les instructions. Le non-respect des mises en garde et des instructions peut être à l'origine d'électrocutions, d'incendies et/ou de blessures graves. Gardez le mode d'emploi et les mises en garde pour pouvoir vous y référer ultérieurement. Le terme "outil électrique" utilisé dans les mises en garde désigne un outil électrique fonctionnant sur le secteur (filaire) ou sur batterie (sans fil).

Mises en garde spécifiques aux débroussailleuses et aux coupe-herbes électriques

IMPORTANT

**LISEZ ATTENTIVEMENT CETTE NOTICE D'UTILISATION ET
CONSERVEZ-LA POUR TOUTE FUTURE RÉFÉRENCE**



ATTENTION! L'utilisation de l'appareil doit se faire dans le respect des règles de sécurité. Pour votre sécurité et celle des autres personnes, lisez le présent mode d'emploi avant d'utiliser l'appareil. Gardez le mode d'emploi dans un endroit sûr afin de pouvoir vous y référer ultérieurement.

Apprentissage

- > Lisez attentivement le mode d'emploi. Familiarisez-vous avec les commandes et l'utilisation correcte de l'appareil.
- > Ne laissez en aucun cas l'appareil à un enfant ou à une personne n'ayant pas pris connaissance du mode d'emploi. Les réglementations locales définissent parfois des limites d'âge pour l'utilisateur.
- > Gardez à l'esprit que l'utilisateur est responsable des accidents et des dommages causés à des tiers ou à leurs biens.

Préparation

- > N'utilisez jamais l'appareil avec des personnes à proximité (notamment des enfants) ou des animaux de compagnie.
- > Portez des lunettes de protection et des chaussures solides chaque fois que vous utilisez l'appareil.
- > Si l'organe de coupe heurte un objet étranger ou si l'appareil se met à vibrer ou à produire des bruits suspects, coupez l'alimentation et attendez l'arrêt complet de l'appareil. Éteignez l'appareil, débranchez-le et suivez les étapes ci-dessous:
 - repérez les signes de dégâts éventuels;
 - repérez les pièces desserrées et resserrez-les, le cas échéant;
 - réparez tous les pièces endommagées ou remplacez-les par des pièces de spécifications identiques.

Utilisation

- > Utilisez l'appareil uniquement à la lumière du jour ou sous une lumière artificielle suffisante.
- > N'utilisez jamais l'appareil sans ses écrans/capots de protection, ou si ceux-ci sont endommagés.
- > N'approchez jamais vos mains ou vos pieds de la lame, notamment lors du démarrage de l'appareil.
- > Avant chaque utilisation et après chaque impact, examinez l'appareil pour voir s'il est usé ou endommagé, et effectuez les réparations qui s'imposent.
- > Déconnectez toujours l'appareil de sa source d'alimentation (c.à.d. débranchez-le ou enlevez la batterie)
 - avant de le laisser sans surveillance.
 - avant de le débloquer.
 - avant de l'examiner, de le nettoyer ou d'effectuer des manipulations,
 - après avoir percuté un objet étranger.
 - s'il se met à vibrer de manière anormale.
- > Faites attention à ne pas vous blesser les mains et les pieds avec le dispositif de coupe.
- > Les ouvertures de ventilation doivent rester dégagées en permanence.
- > Faites attention à ne pas vous blesser avec le dispositif servant à couper l'excédent de fil (le cas échéant). Une fois le fil rallongé, remettez toujours l'appareil en position de travail normale avant de le rallumer.
- > Mettez des vêtements de protection et des chaussures de protection antidérapantes pour utiliser cet appareil.
- > L'utilisateur de l'appareil doit toujours être debout sur une surface plane, fixe et stable, et doit toujours garder l'équilibre. Changez régulièrement de position au cours du travail: vous serez ainsi plus à l'aise et vous éviterez de vous fatiguer.
- > Ne jamais monter d'organes de coupe métalliques, utilisez

uniquement les pièces et accessoires fournis et recommandés par le fabricant.

- > Veillez à ce que le câble ou la rallonge n'entrent jamais en contact avec l'organe de coupe.
- > Évitez d'utiliser l'appareil par mauvais temps, notamment pendant les orages.
- > Ne démarrez en aucun cas le moteur avec la main ou les pieds en contact avec l'organe de coupe.
- > Certaines réglementations nationales peuvent limiter l'utilisation de cet appareil.

Entretien et rangement

- > Déconnectez l'appareil de sa source d'alimentation (c.à.d. débranchez-le ou enlevez la batterie) avant toute manipulation de contrôle, de nettoyage ou d'entretien, et lorsque vous avez fini de l'utiliser.
- > Déconnectez l'appareil de sa source d'alimentation (c.à.d. débranchez-le ou enlevez la batterie) avant d'effectuer toute manipulation d'entretien ou de nettoyage.
- > Cet appareil doit faire l'objet de contrôles et d'entretien réguliers. Contrôlez l'appareil pour vérifier qu'aucune pièce mobile n'est grippée ou mal alignée, qu'aucune pièce n'est cassée, et pour tout autre problème qui pourrait affecter leur fonctionnement. Si la machine est endommagée, elle doit être réparée avant d'être réutilisée. Beaucoup d'accidents sont dus à des appareils électriques mal entretenus.
- > L'appareil risque de mal fonctionner voire de tomber en panne s'il n'est pas entretenu correctement.
- > Examinez l'appareil avant chaque utilisation et pour repérer les signes visibles de dommages quand l'appareil a subi un choc (ex: chute). Repérez les connexions desserrées et les pièces endommagées (ex: fêlures de l'organe de coupe).
- > Utilisez seulement les pièces et accessoires de rechange recommandés par le fabricant.
- > L'appareil doit faire l'objet d'un entretien et de contrôles

réguliers. Seul un centre de réparation agréé ou un spécialiste de qualification équivalente est habilité à réparer cet appareil.

- > Après usage, rangez l'appareil dans un endroit hors de portée des enfants.

Réduction du bruit et des vibrations

Afin de réduire l'impact négatif des vibrations et du bruit, limitez la durée des séances de travail, travaillez en mode de bruit et de vibrations réduits, et portez des équipements de protection individuelle.

Afin de minimiser l'exposition aux vibrations et au bruit, tenez compte des points suivants:

- > Utilisez seulement l'appareil d'une manière conforme à son design et aux instructions.
- > Faites en sorte que l'appareil reste en bon état et correctement entretenu.
- > Utilisez les accessoires adéquats avec l'appareil, et faites en sorte qu'ils restent en bon état.
- > Gardez toujours une bonne prise sur les poignées/surfaces de préhension.
- > Cet appareil doit être correctement entretenu de la manière décrite dans le mode d'emploi. Faites en sorte qu'il soit suffisamment graissé (le cas échéant).
- > Si vous devez travailler avec un appareil à fortes vibrations, étalez le travail sur une période plus longue.

Urgences

À l'aide du présent mode d'emploi, familiarisez-vous avec l'utilisation de cet appareil. Assimilez bien les mises en garde et suivez-les à la lettre. Cela permettra de réduire les risques d'accidents.

- > **Restez vigilant à tout instant lorsque vous utilisez cet appareil. Vous serez ainsi en mesure d'anticiper les risques et de les gérer.** Une réaction rapide permet de réduire les risques de dommages corporels et matériels.
- > **En cas de dysfonctionnement, éteignez et débranchez l'appareil.** Faites regarder l'appareil par un professionnel qualifié et, le cas échéant, faites-le réparer avant de le réutiliser.

Risques résiduels

Même si vous utilisez cet appareil en respectant les normes de sécurité, certains risques de dommages corporels et matériels subsistent. Du fait du mode de construction et de fonctionnement de l'outil, vous pouvez notamment être exposé aux risques suivants:

- > Les fortes vibrations peuvent être nuisibles à la santé si l'outil est utilisé pendant une durée trop longue, ou si l'outil n'est pas utilisé et entretenu conformément aux instructions.
- > Dommages aux biens et aux personnes causés par des accessoires de coupe cassés ou par l'impact soudain de l'appareil avec des objets cachés en cours d'utilisation.
- > Dommages aux biens et aux personnes résultant de la projection d'objets.



ATTENTION! Cet appareil génère un champ électromagnétique pendant qu'il fonctionne ! Dans certaines circonstances, ce champ magnétique peut interférer avec les implants médicaux actifs ou passifs! Afin de réduire les risques de blessures graves voire mortelles, les personnes portant des implants médicaux doivent consulter leur médecin et le fabricant de leur implant avant d'utiliser ce produit!

Symboles

Sur l'appareil, sur la plaque signalétique et dans le mode d'emploi, vous trouverez entre autres les symboles et abréviations suivants. Familiarisez-vous avec leur signification afin de réduire les risques de dommages corporels et matériels.

V~	Volt, (tension alternative)
Hz	Hertz
W	Watt
/min or min ⁻¹	Par minute
mm	Millimètres
kg	Kilogrammes
dB(A)	Décibels (niveau A)
m/s ²	Mètres par seconde au carré
yyWxx	Code de date de fabrication; année de fabrication (20yy) et semaine de fabrication (Wxx).



Verrouillé/ pour serrer ou bloquer.



Déverrouillé/ pour desserrer.



Note / remarque.



Attention/Danger.
Lisez le mode d'emploi.



Portez une protection auditive.



Portez des lunettes de protection.



Portez un casque de protection s'il existe un risque de chute d'objets.



Portez un masque antipoussières.



Portez des gants de travail.



Portez des chaussures de protection antidérapantes.



Portez une tenue de protection moulante.



Éteignez et débranchez l'appareil avant de le ranger, de le transporter et d'effectuer toute manipulation de montage, de nettoyage, de réglage et d'entretien.



L'appareil ne doit pas être exposé à la pluie ni à l'humidité en général.



Attention aux projections d'objets. Maintenez les autres personnes à l'écart de la zone de travail. Tenir les tierces personnes à une distance d'au moins 15m de la zone de travail.



Inspectez la surface à travailler et enlevez tous les objets susceptibles d'être projetés par l'appareil. Si vous découvrez un objet caché en cours de travail, éteignez le moteur et retirez l'objet.



Débranchez le câble s'il est endommagé ou emmêlé.
NE TOUCHEZ PAS LE CÂBLE AVANT D'AVOIR COUPÉ L'ALIMENTATION.

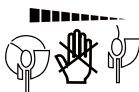

Éviter tout contact du bout du guide-chaîne avec un objet.



Ne pas utiliser avec une lame de scie!



Attention aux coups de lames.



Niveau de puissance acoustique garanti.



Ceci est un produit de classe de protection II. Cela signifie qu'il est équipé d'une isolation renforcée ou d'une double isolation.



Ce produit est conforme aux directives européennes applicables et a subi un test de conformité avec les directives en question.



Symbole DEEE. Les produits électriques usagés ne doivent pas être jetés avec les ordures ménagères. Apportez le produit à un endroit où il pourra être recyclé. Pour plus d'informations sur le recyclage, adressez-vous au magasin d'achat ou aux autorités de votre commune.

MBCP1000 M - MAC ALLISTER; BC - Coupe-bordures; P - Puissance

Le produit

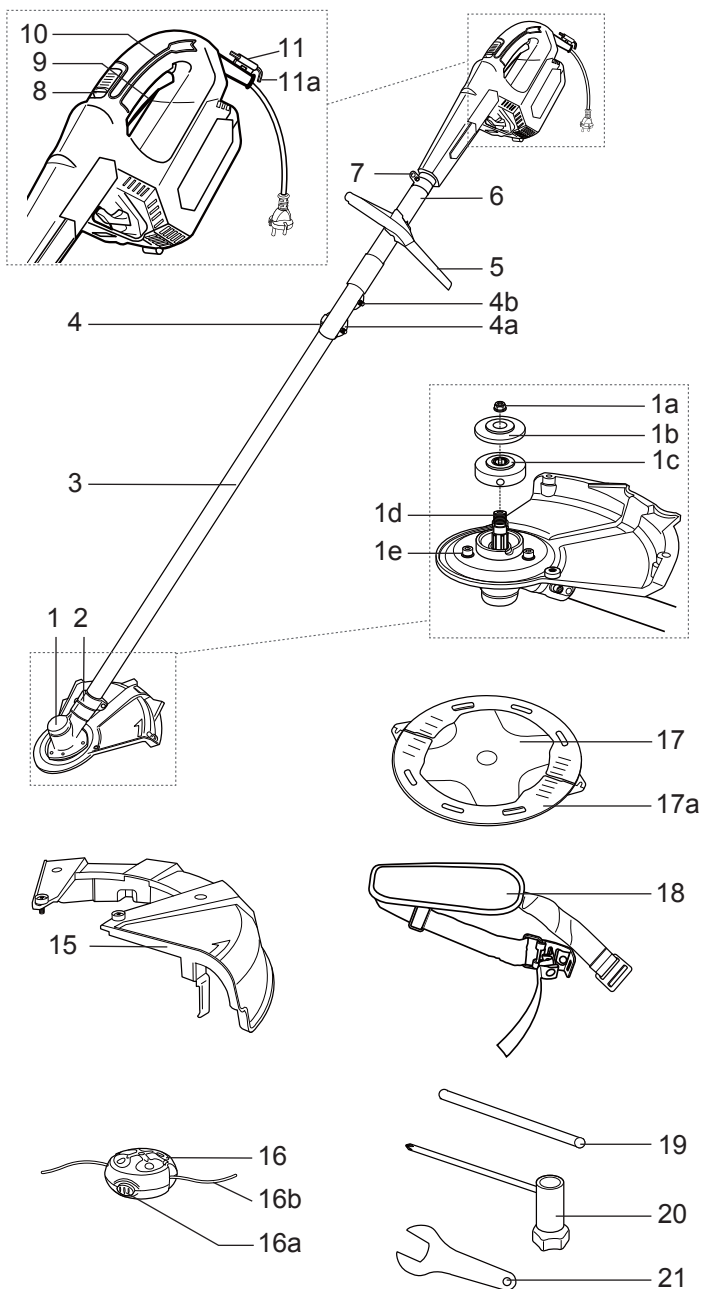

Pour bien commencer...

- | | |
|---|--|
| 1. Tête de montage | 9. Bouton marche/arrêt |
| a. Écrou | 10. Poignée principale |
| b. Flasque de serrage | 11. Support de la clé hexagonale |
| c. Flasque d'appui | a. Clé hexagonale 5 mm |
| d. Broche | 12. Câble et prise mâle |
| e. Vis de montage (x3) | 13. Ouvertures d'aération |
| 2. Capot de protection de la débroussailleuse | 14. Porte-câble |
| a. Goupille de guidage* | 15. Capot de protection du coupe-herbe |
| 3. Tube du bas | a. Lame* |
| a. Ergot* | b. Vis (x4)* |
| 4. Bague de verrouillage | c. Protection de la lame* |
| a. Bouton de verrouillage | 16. Tête de coupe-herbe |
| b. Boulon | a. Bouton de déverrouillage |
| 5. Poignée auxiliaire | b. Fil de coupe |
| a. Boulon* | 17. Lame de débroussailleuse |
| b. Écrou* | a. Boîtier |
| c. Vis* | 18. Harnais |
| d. Barrière* | a. Mousqueton* |
| 6. Tube du haut | 19. Tige de blocage de la broche |
| a. Poignée* | 20. Outil multifonction |
| 7. Bague de suspension | 21. Clé 6 mm |
| a. Boulon* | |
| 8. Bouton de déverrouillage | |



REMARQUE: Les pièces marquées d'un * n'apparaissent pas sur ces photos. Veuillez vous référer à la section correspondante du mode d'emploi.

Spécifications techniques

Généralités

- > Tension/fréquence nominale: 230–240 V~ , 50 Hz
- > Puissance absorbée nominale: 1000 W
- > Vitesse nominale à vide n_0 : 6300 min⁻¹
- > Classe de protection: II □
- > Degré de protection: IPX0
- > Poids: env. 4.7 kg
- > Dimensions: env. 900 x 250 x 140 mm

Capacité du coupe-herbe

- > Largeur de coupe: 300 mm
- > Fil de coupe: Ø 2.0 mm, 300 mm, nylon

Capacité de la lame

- > Type: CE70DC.00.11
- > Largeur de coupe: 230 mm

Niveaux acoustiques

- > Niveau de pression acoustique pour l'utilisateur Coupe-herbe
 L_{pA} : 83.7 dB(A)
- > Incertitude K_{pA} : 2.5 dB(A)
- > Niveau de pression acoustique pour l'utilisateur Coupe-brosses
 L_{pA} : 83.5dB(A)
- > Incertitude K_{pA} : 2.5 dB(A)
- > Niveau de puissance acoustique mesuré Coupe-herbe L_{WA} :
94.59 dB(A)
- > Incertitude K_{WA} : 0.82 dB(A)
- > Niveau de puissance acoustique mesuré
Coupe-brosses L_{WA} : 95.15dB(A)
- > Incertitude K_{WA} : 3 dB(A)
- > Niveau de puissance acoustique garanti - Coupe-herbe L_{WA} :
96 dB(A)
- > Niveau de puissance acoustique garanti - Coupe-brosses L_{WA} :
98 dB(A)

Vibrations mains-bras

- > Poignée arrière - Coupe-herbe a_{hv} : 4.046 m/s²
 - > Poignée avant - Coupe-herbe a_{hv} : 8.220 m/s²
 - > Incertitude K: 1.5 m/s²
 - > Poignée arrière - Coupe-herbe a_{hv} : 5.039 m/s²
 - > Poignée avant - Coupe-herbe a_{hv} : 8.259 m/s²
 - > Incertitude K: 1.5 m/s²
-
- > Les valeurs de bruit ont été déterminées conformément au code de test sonore de la norme EN 60335-2-91 et à la directive 2000/14/CE (modifiée par la directive 2005/88/CE), en utilisant les normes de base EN ISO 3744, et ISO 11094.
 - > Le niveau d'intensité sonore perçu par l'utilisateur peut être supérieur à 80 dB(A), rendant nécessaire l'utilisation d'un casque antibruit.
 - > La valeur déclarée des vibrations a été mesurée selon une méthode de test standard (conformément aux normes EN 786 et ISO 22867) qui peut être utilisée pour la comparaison d'un appareil avec un autre. Elle peut également être utilisée dans le cadre d'une évaluation préliminaire du degré d'exposition.



ATTENTION! L'émission de vibration pendant l'utilisation réelle de l'appareil peut différer de la valeur totale déclarée en fonction de la manière dont l'appareil est utilisé. Prenez les mesures appropriées pour vous protéger contre l'exposition aux vibrations. Ces mesures doivent prendre en compte toutes les parties du cycle de fonctionnement (moments où l'appareil est éteint, moments où il tourne à vide, etc.)

Les mesures adéquates incluent notamment : entretenir l'appareil et les accessoires de manière régulière, garder les mains au chaud, faire des pauses régulières, planifier les séances de travail.

Déballage

- > Sortez les pièces de l'emballage et posez-les sur une surface plane et stable.
- > Enlevez tous les matériaux d'emballage ainsi que les accessoires de livraison, le cas échéant.
- > Vérifiez que le produit est complet et en bon état. Si l'une des pièces est manquante ou endommagée, n'utilisez pas l'appareil et contactez le magasin d'achat. L'utilisation d'un produit incomplet ou endommagé peut représenter un danger à la fois pour les biens et pour les personnes.
- > Vérifiez que vous disposez de tous les outils et accessoires nécessaires au montage et à l'utilisation de l'appareil. Les accessoires incluent notamment les équipements de protection personnelle.



ATTENTION! Le produit et l'emballage ne sont pas des jouets! Ne laissez pas les enfants jouer avec les pochettes, les films en plastique et les petites pièces! Risque d'étranglement et d'asphyxie!

Déballage

(non fournis)

Équipements de protection individuelle adéquats
Rallonge spécifiquement conçue pour une utilisation en extérieur
Tournevis cruciforme adéquat

(Fournis)

Clé hexagonale 5 mm [11a]
Fil de coupe (x10) [16b]
Tige de blocage de la broche [19]
Outil multifonction [20]
Clé 6 mm [21]

Montage



ATTENTION! L'appareil doit être entièrement monté avant d'être mis en marche! N'utilisez jamais un appareil monté seulement en partie ou comportant des pièces endommagées!

Suivez les instructions étape par étape et utilisez les illustrations fournies comme guide visuel pour monter l'appareil plus facilement.

Ne branchez pas l'appareil avant de l'avoir entièrement monté.



REMARQUE: Prenez soin des petites pièces que vous enlevez lors du montage et lors des réglages.

Gardez-les soigneusement afin d'éviter de les perdre.

Montage du tube

- > Desserrez le bouton [4a] (Fig. 1, étape 1).
- > Alignez la bague de verrouillage [4] avec le tube du bas [3] et emboîtez les deux pièces (Fig. 1, étape 2). L'ergot [3a] doit ressortir par le trou prévu à cet effet (Fig. 2, 3).

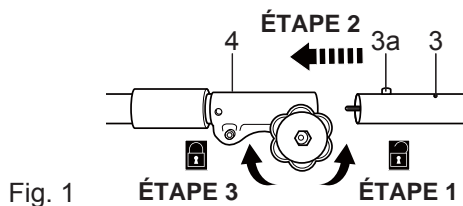

Fig. 1

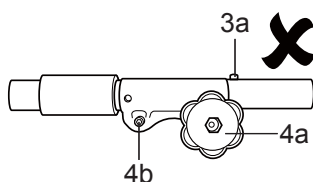

Fig. 2

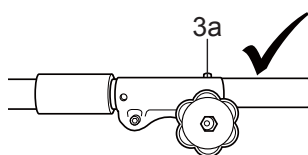

Fig. 3

- > Verrouillez la connexion en resserrant le bouton [4a] (Fig. 1, étape 3).



ATTENTION! Avant d'utiliser l'appareil, assurez-vous que le boulon [4b] et le bouton [4a] sont suffisamment serrés.

Capot de protection de la débroussailluse

- > Enlevez les vis de montage [1e] de la tête de montage [1] à l'aide de la clé hexagonale fournie [11e], et gardez-les à portée de main.
- > Alignez le capot de protection [2] avec la tête de montage [1]. Veillez à ce que la goupille de guidage [2a] soit bien en face du trou correspondant situé dans le capot [2] (voir détail sur la Fig. 4).
- > Fixez le capot avec les vis de montage [1e].

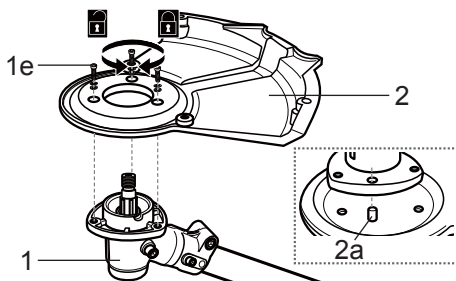

Fig. 4

Capot de protection du coupe-herbe

- > Alignez les vis [15b] du capot du coupe-herbe [15] avec les trous prévus à cet effet sur le capot de la débroussailluse [2], puis emboîtez le capot en position (Fig. 5).
- > Fixez le capot avec les vis [15b].

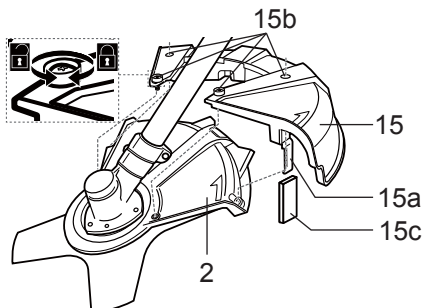

Fig. 5



ATTENTION! N'utilisez en aucun cas le coupe-herbe [16] sans son capot de protection [15] correctement fixé.



REMARQUE: Enlevez toujours la protection de la lame [15c] avant d'utiliser l'appareil.

Poignée auxiliaire

- > Insérez la barrière [5d] dans le trou de la poignée auxiliaire [5] en alignant correctement les bords dentelés, puis fixez-la avec la vis [5c] (Fig. 6).

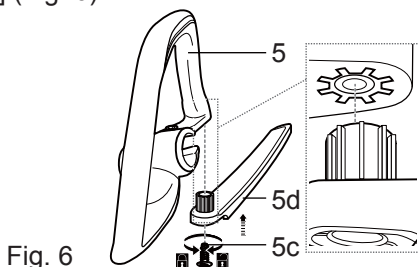

Fig. 6

- > Alignez la poignée auxiliaire [5] avec le tube du haut [6] et emboîtez-la sur le tube par le côté (Fig. 7, étape 1). La cheville située à l'intérieur de la poignée auxiliaire [5] doit venir s'insérer dans la rainure située sur le tube du haut [6].
- > La bague de suspension [7] doit être située entre la poignée auxiliaire [5] et le moteur.
- > Insérez le boulon [5a] dans la poignée auxiliaire [5].
- > Vissez l'écrou [5b] sur le boulon [5a] par en dessous, et serrez-le légèrement avec la clé [21] (Fig. 7, étape 2).

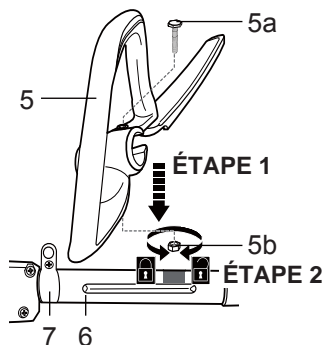

Fig. 7

La poignée peut s'ajuster librement le long de la rainure, et la cheville interne la verrouille sur la bonne position.

- > Dévissez l'écrou [5b] dans le sens inverse des aiguilles d'une montre avec la clé [21].
- > Mettez la poignée auxiliaire [5] dans la position requise (Fig. 8).

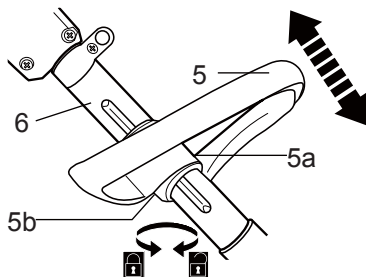

Fig. 8



ATTENTION! N'utilisez jamais l'appareil sans la poignée auxiliaire en place.

Options de coupe

- > Vous devez monter l'organe de coupe correspondant au mode d'utilisation de l'appareil.

Lame de débroussailleuse

- > Tournez le flasque d'appui [1c] jusqu'à ce que le trou soit en face de l'encoche située sur la tête de montage [1].
- > Bloquez la broche [1d] en insérant la tige de blocage [19] dans le trou.
- > Desserrez l'écrou [1a] en le tournant dans le sens des aiguilles d'une montre avec l'outil multifonction [20], puis enlevez-le en même temps que le flasque de serrage [1b].
- > Enfillez la lame de débroussailleuse [17] sur la tige [1d]. La lame [17] doit être parfaitement alignée avec l'anneau saillant du flasque d'appui [1c].
- > Placez le flasque de serrage [1b] sur la lame [17].
- > Verrouillez la lame [17] en serrant l'écrou [1a] dans le sens inverse des aiguilles d'une montre avec l'outil multifonction [20] et la tige de blocage de la broche [19].
- > Enlevez l'outil multifonction [20] et la tige de blocage de la broche [19].
- > Enlevez la protection (boîtier) [17a] de la lame [17] avant d'utiliser l'appareil.

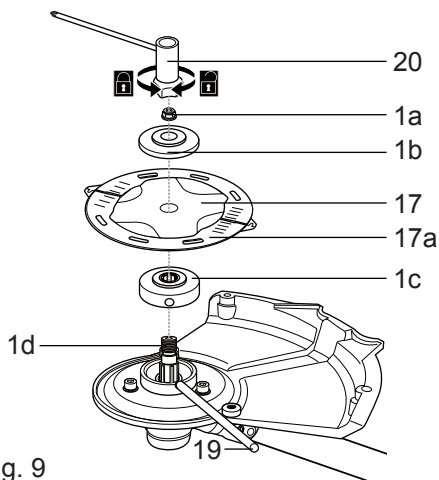

Fig. 9

Tête de coupe-herbe

- > Fixez correctement le capot de protection du coupe-herbe [15].
- > Tournez le flasque d'appui [1c] jusqu'à ce que le trou soit en face de l'encoche située sur la tête de montage [1].
- > Bloquez la broche [1d] en insérant la tige de blocage [19] dans le trou.
- > Desserrez l'écrou [1a] en le tournant dans le sens des aiguilles d'une montre avec l'outil multifonction [20], puis enlevez-le en même temps que le flasque de serrage [1b]. Laissez le flasque d'appui [1c] en place.
- > Vissez le coupe-herbe [16] sur la broche [1d] dans le sens inverse des aiguilles d'une montre, en le serrant manuellement.
- > Enlevez la tige de blocage de la broche [19].

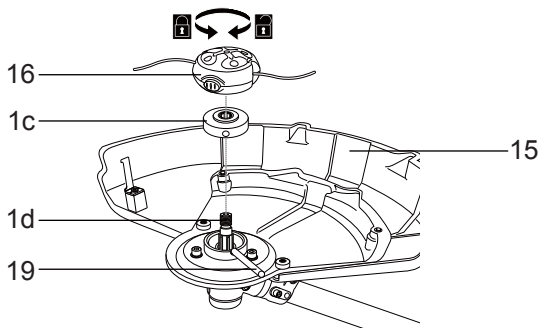

Fig. 10

Branchement de l'appareil

- > Pour des raisons de sécurité, l'appareil est équipé d'un câble très court [12]. Ne branchez pas directement ce câble sur une prise de courant: Utilisez une rallonge adéquate. Lors de l'achat de la rallonge, prenez en compte les spécifications techniques de l'appareil.



ATTENTION! Pour votre sécurité, il est essentiel de toujours utiliser cet appareil avec une rallonge! Utilisez une rallonge spécifiquement conçue pour une utilisation en extérieur, avec une prise protégée contre les éclaboussures. Assurez-vous que la taille et le calibre de la rallonge sont suffisants pour votre appareil ($\geq 0,75 \text{ mm}^2$)! La prise de courant doit être protégée par un disjoncteur différentiel à courant résiduel (DDR).

- > Pliez la rallonge à environ 30 cm de la prise femelle, et faites passer la boucle par le trou. Accrochez-la sur le porte-câble [14] et tirez délicatement dessus afin de vous assurer qu'elle tient bien en place (Fig. 11, 12).

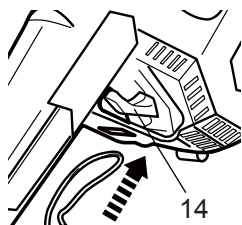

Fig. 11

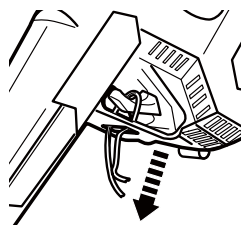

Fig. 12

- > Branchez le câble [12] sur la prise femelle de la rallonge (Fig. 13).

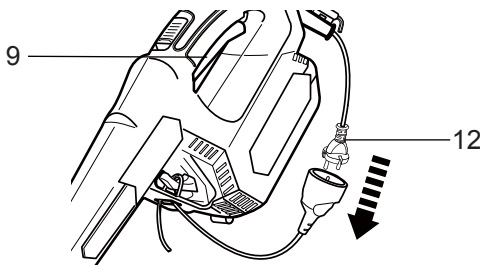

Fig. 13

- > Assurez-vous que le bouton marche/arrêt [9] n'est pas enfoncé.
- > Puis branchez la rallonge sur une prise de courant adéquate.



ATTENTION! Vérifiez la tension de la prise! Elle doit correspondre à celle indiquée sur la plaque signalétique de l'appareil. Utilisez une rallonge spécifiquement conçue pour une utilisation en extérieur, avec une prise protégée contre les éclaboussures. Assurez-vous que la taille et le calibre de la rallonge sont suffisants pour votre appareil:

- 1,5 mm² pour 60 m max.
- 2,5 mm² pour 100 m max.

- > Votre appareil est maintenant prêt à l'emploi.



Et dans le détail...

Fonctions de l'appareil	25-27
Utilisation	28-32
Entretien et maintenance	33-36
Guide de dépannage	37
Mise au rebut et recyclage	38
Garantie	39
Déclaration de Conformité CE	40

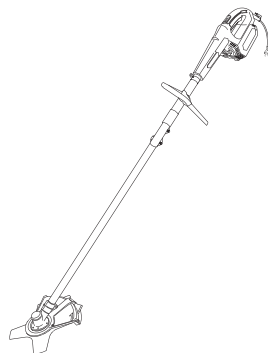

Domaine d'utilisation

- > Cette débroussailleuse/coupe-herbe MBCP1000 possède un moteur d'une puissance nominale de 1000 W.
- > En mode débroussailleuse, avec la tête de coupe correspondante, l'appareil permet de couper des herbes denses, des broussailles ou autres types de végétaux d'une épaisseur inférieure ou égale à 10 mm.
- > En mode coupe-herbe, avec la tête de coupe correspondante, l'appareil permet de couper des herbes plus petites, de la pelouse ou autres types de végétaux mous.
- > N'utilisez pas l'appareil pour couper de l'herbe (ou autre végétal) mouillée ou anormalement dense, ni pour déchiqueter les feuilles.
- > Pour des raisons de sécurité, il est indispensable de lire 3 l'intégralité du mode d'emploi avant d'utiliser l'appareil, et de toujours en respecter les indications.
- > Cet appareil est conçu pour une utilisation domestique seulement. Il n'est pas conçu pour une utilisation commerciale. Ne l'utilisez pas pour d'autres travaux que ceux décrits dans le mode d'emploi

Harnais

Le harnais (18) vous permet de porter l'appareil.

- > Ajustez la position de la bague de suspension [7] de la manière indiquée sur la (Fig. 14).
- > Verrouillez la bague de suspension [7] en serrant le boulon [7a] avec l'outil multifonction (20).
- > Enfilez le harnais [18] en bandoulière en le faisant passer sur l'épaule gauche, avec le mousqueton [18a] au niveau de la hanche droite (Fig. 15).

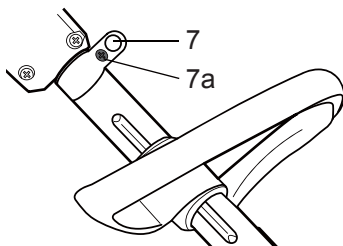

Fig.14

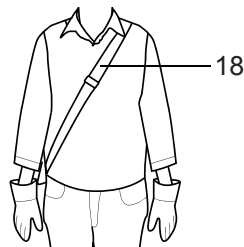

Fig.15

- > L'appareil doit être dans une position parfaitement équilibrée.
- > Ajustez la longueur du harnais [18] de manière à ce que le mousqueton [18a] arrive à environ 15 cm sous votre taille.
- > La tête de coupe doit toujours rester parallèle à la surface travaillée.



ATTENTION! Portez toujours l'appareil avec le harnais!
Ne le portez pas en le tenant seulement avec les mains.

- > En cas d'urgence, tenez de la main gauche la partie supérieure du tube puis, de la main droite, tirez sur la corde (Fig. 16). La barre de verrouillage sera automatiquement éjectée du mousqueton du fait du poids de l'appareil.

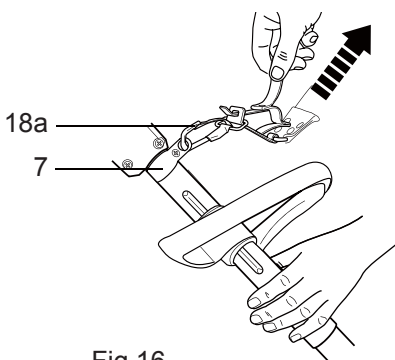

Fig.16

Organes de coupe

Lame de débroussailleuse

- > La lame de débroussailleuse [17] permet de couper des herbes denses, des broussailles ou autres types de végétaux.

Tête de coupe-herbe

- > La tête de coupe-herbe [16] permet de couper les petites herbes, la pelouse et les autres types de végétaux mous.

Capot de protection du coupe-herbe

- > Le capot de protection [15] protège l'utilisateur contre les projections d'objets au cours du travail. Il comporte une lame [15a] servant à trancher le fil de coupe [16b].



ATTENTION! Enlevez ce capot de protection [15] pour travailler en mode débroussailluse.

Allumer/éteindre

- > Poussez le bouton de déverrouillage [8] vers l'avant et maintenez-le dans cette position (Fig. 17, étape 1).
- > Appuyez sur le bouton marche/arrêt [9] pour allumer l'appareil (Fig. 17, étape 2), puis relâchez le bouton de déverrouillage [8].
- > Pour éteindre l'appareil, relâchez le bouton marche/arrêt [9].

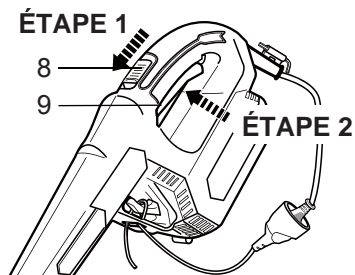

Fig.17

Utilisation générale

- > Avant chaque utilisation, examinez le câble, la prise mâle et les accessoires afin de vous assurer qu'ils sont en bon état. N'utilisez pas l'appareil s'il est usé ou endommagé.
- > Revérifiez le montage des outils et des accessoires.
- > Portez toujours l'appareil en le tenant par ses poignées. Afin d'assurer une bonne prise, les poignées doivent rester sèches.
- > Les ouvertures d'aération doivent rester propres et dégagées en permanence. Le cas échéant, nettoyez-les avec une brosse à poils mous. Si elles sont obstruées, l'appareil risque de surchauffer et d'être endommagé.
- > Éteignez immédiatement l'appareil si vous êtes distrait par quelqu'un ou si une personne s'approche de la zone de travail. Attendez l'arrêt complet de l'appareil avant de le poser.
- > Limitez votre temps de travail : Faites des pauses régulières, cela vous permettra d'être plus concentré dans votre travail et de mieux garder le contrôle de l'appareil.



ATTENTION! Dans certains pays, des réglementations définissent les horaires et les jours spéciaux pendant lesquels ce type d'appareil peut être utilisé, ainsi que les restrictions d'utilisation en vigueur. Renseignez-vous auprès des autorités de votre commune et respectez les réglementations; vous éviterez ainsi de commettre des infractions administratives et d'entrer en conflit avec vos voisins.



ATTENTION! Faites en sorte que la rallonge n'entre jamais en contact avec le coupe-herbe [16], le fil de coupe [16b] ou la lame de débroussailluse [17] au cours du travail! Risque de choc électrique!

Débroussailleuse

- > La lame de débroussailleuse [17] permet de couper des herbes denses, des broussailles ou autres types de végétaux.



ATTENTION! Pour des raisons de sécurité, n'essayez en aucun cas de couper des végétaux (herbes, broussailles etc.) d'une épaisseur supérieure à celle indiquée dans la section "Spécifications techniques"! Évitez tout contact de l'appareil avec les pierres, le verre, les fils de fer etc.: vous risqueriez de vous blesser! Examinez régulièrement la lame afin de vous assurer qu'elle n'est pas cassée, fissurée ou endommagée. Si la lame est endommagée, changez-la impérativement!



ATTENTION! Rebond (recul de la lame): En mode débroussailleuse, il existe un risque de rebond (recul) si la lame entre en contact avec un objet dur! En cas de rebond (recul), l'organe de coupe calera brusquement et sera forcé dans la direction opposée au sens de rotation de la lame! Tenez toujours l'appareil solidement des deux mains et, au moindre signe de rebond (recul), soyez vigilant et gardez une position sûre afin d'éviter de vous blesser!

Le rebond (recul) est davantage susceptible de se produire dans les endroits où il est difficile de voir le matériau à couper!

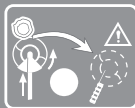

Zone de danger: entre midi et 2h.

- > Tenez l'appareil fermement, en gardant constamment un espace entre lui et le côté droit de votre corps.
- > Restez droit, ne vous penchez pas en avant et soyez concentré sur votre position. Écartez les pieds, cela vous aidera à garder l'équilibre.
- > Ne levez jamais la tête de coupe au-dessus de la hauteur de vos hanches (Fig. 18); plus la tête de coupe est haute, plus le risque de projection d'objets augmente.

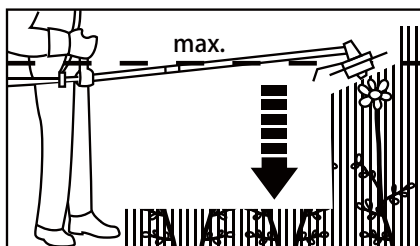

Fig.18

- > Dans le cas de broussailles hautes, coupez lentement du haut vers le bas.

Coupe-herbe

- > Tenez l'appareil solidement, en gardant constamment un espace entre lui et le côté droit de votre corps.
- > Restez droit, ne vous penchez pas en avant et soyez concentré sur votre position. Écartez les pieds, cela vous aidera à garder l'équilibre.
- > Tenez la tête de coupe juste au-dessus du sol, à un angle d'environ 30° (Fig. 19).
- > Passez l'appareil en mouvements lents et réguliers, en décrivant un arc de cercle de gauche à droite, et ramenez l'appareil à sa position de départ avant de passer à la zone suivante (Fig. 20).

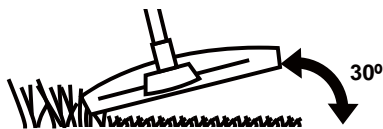

Fig.19

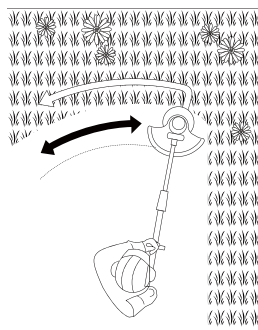

Fig.20

- > Gardez l'organe de coupe propre en enlevant au fur et à mesure les résidus végétaux qui pourraient le bloquer. Examinez régulièrement l'appareil. Relâchez le bouton marche/arrêt [9] et débranchez l'appareil avant de l'examiner.
- > N'essayez pas de couper les herbes hautes d'un seul coup: procédez toujours par étapes (Fig. 21). Une coupe par étapes donne de meilleurs résultats (Fig. 22).

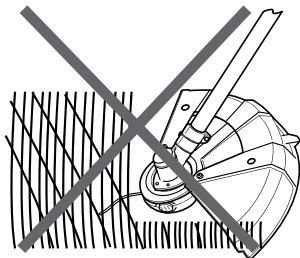

Fig.21

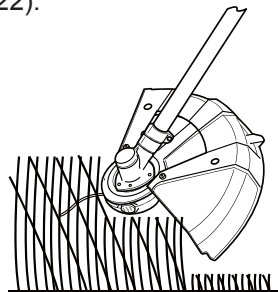

Fig.22

Conseils

- > Évitez si possible de tondre de l'herbe mouillée : celle-ci a tendance à coller au fil et au capot, et gêne l'évacuation des détritux; en outre, vous serez davantage susceptible de glisser et de tomber.
- > Faites particulièrement attention lorsque vous travaillez à proximité de buissons ou d'arbres : la lame peut endommager les écorces tendres ainsi que les poteaux des barrières (Fig. 23).

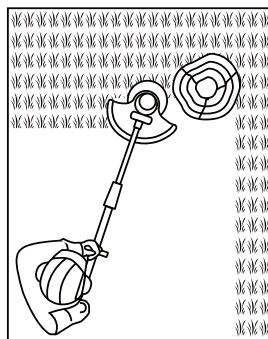

Fig.23



REMARQUE: Le fil de coupe s'use et s'allonge plus vite si vous coupez du gazon le long des trottoirs ou d'autres surfaces abrasives, ou si vous coupez des herbes plus épaisses.



REMARQUE: Au cours du travail, il peut arriver que l'organe de coupe soit bloqué par de l'herbe, ou quand il rencontre une aspérité sur le sol. La surintensité provoque alors l'arrêt automatique de l'appareil. Relâchez le bouton marche/arrêt pendant au moins 3 s, puis appuyez de nouveau pour continuer le travail.

Après usage

- > Éteignez l'appareil, débranchez-le et laissez-le refroidir.
- > Examinez l'appareil, nettoyez-le puis rangez-le de la manière décrite ci-dessous.

Règles d'or pour l'entretien



ATTENTION! Éteignez l'appareil, débranchez-le et laissez-le refroidir avant de l'examiner et d'effectuer toute manipulation de nettoyage ou d'entretien.



- ① L'appareil doit rester propre. Nettoyez-le après chaque utilisation et avant de le ranger.
- ② Un nettoyage régulier et approfondi permet d'assurer la sécurité d'utilisation de l'appareil et contribue à prolonger sa durée de vie.
- ③ Avant chaque utilisation, examinez l'appareil afin de vous assurer qu'il n'est pas usé ou endommagé. Ne l'utilisez pas si des pièces sont cassées ou endommagées.



ATTENTION! N'essayez pas d'effectuer d'autres manipulations de réparation et d'entretien que celles décrites dans le mode d'emploi! Toute autre manipulation doit être effectuée par un spécialiste qualifié!

Nettoyage général

- > Nettoyez le produit avec un chiffon sec. Pour les endroits difficiles à atteindre, utilisez une brosse.
- > En particulier, les ouvertures d'aération [13] doivent être nettoyées après chaque utilisation, à l'aide d'un chiffon et d'une brosse.
- > Enlevez les poussières tenaces avec de l'air comprimé (max. 3 bars).



REMARQUE: N'utilisez pas de substances chimiques, alcalines ou abrasives, ni de détergents ou de désinfectants caustiques; ceux-ci sont de nature à endommager les surfaces de l'appareil.

- > Examinez l'appareil pour voir si certaines pièces sont usées ou endommagées. Changez les pièces usées ou adressez-vous à un centre de réparation agréé pour faire réparer l'appareil avant de le réutiliser.

Organes de coupe

- > Pour des raisons de sécurité, les organes de coupe usés ou endommagés doivent être changés.



ATTENTION! N'utilisez en aucun cas un autre type de lame (ex: chaîne rotative multi-pièces, lame à fléaux etc.). Vous risqueriez de vous blesser gravement.

- > L'organe de coupe et le capot de protection doivent rester propres et libres de résidus. Enlevez tous les résidus d'herbe au fur et à mesure



ATTENTION! Mettez toujours des gants de protection pour manipuler les organes de coupe. Pour enlever les détritrus, utilisez un accessoire adéquat (ex: un bâton ou une brosse), jamais vos mains !

- > Afin que l'appareil fonctionne au mieux de ses capacités, la lame [17] doit rester bien aiguisée en permanence.

Fil de coupe

- > Le fil de coupe [16b] doit être changé lorsqu'il est usé ou trop court.
- > Mettez l'appareil à l'envers, avec le fil de coupe [16b] vers le haut (Fig. 24).
- > Tenez solidement le coupe-herbe [16] d'une main et appuyez sur le bouton de déverrouillage [16a].
- > Sortez le fil de coupe [16b] usagé du coupe-herbe [16].

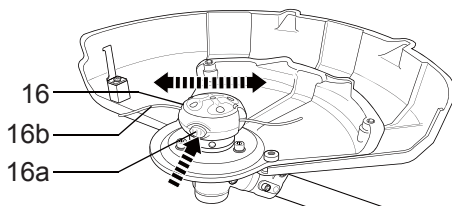

Fig.24

- > Insérez un fil de coupe [16b] neuf dans le coupe-herbe [16], en veillant à ce que les deux bouts sortants aient la même longueur.
- > Relâchez le bouton de déverrouillage [16a] pour verrouiller le fil en place.

Capot de protection

- > Les capots de protection [2, 15] doivent rester propres et bien dégagés en permanence. Enlevez tous les débris au fur et à mesure.
- > Si l'un des capots [2, 15] est usé ou endommagé, remplacez-le par un capot du même type.

Pièces détachées/de rechange

Description	N° de modèle ou spécifications
Coupe-herbe	GE70DC.00.11.F
Fil de coupe	FG1131.12.01.F

Câble d'alimentation

- > Si le câble est endommagé, il doit être remplacé par le fabricant, son agent de réparation ou une personne de qualification équivalente, pour des raisons de sécurité.

Réparation

- > Cet appareil ne contient aucune pièce pouvant être réparée par l'utilisateur. Faites-le examiner et réparer par un centre de réparation agréé ou par une personne de qualification similaire.

Rangement

- > Éteignez l'appareil et débranchez-le.
- > Nettoyez l'appareil (voir plus haut).
- > Rangez l'appareil et ses accessoires dans un endroit sec, sombre, bien aéré et à l'abri du gel.
- > L'appareil doit toujours être rangé dans un endroit hors de portée des enfants. Dans l'idéal, la température de la pièce dans laquelle l'appareil est rangé doit être comprise entre 10°C et 30°C.
- > Nous vous recommandons de ranger l'appareil dans son emballage d'origine ou de le recouvrir avec un tissu ou une bâche afin de le protéger contre la poussière.

Transport

- > Éteignez l'appareil et débranchez-le.
- > Montez les protections de transport, le cas échéant.
- > Tenez toujours l'appareil par ses poignées [5, 10].
- > Protégez l'appareil contre les risques de chocs ou de fortes vibrations auxquels il pourrait être soumis lors d'un déplacement en véhicule.
- > Maintenez-le bien en place de manière à ce qu'il ne puisse ni glisser ni tomber.

Dépannage

- > Les dysfonctionnements supposés sont souvent liés à des causes que l'utilisateur peut éliminer par lui-même. Il est donc recommandé de consulter cette section en cas de besoin. Dans la plupart des cas, le problème peut être résolu rapidement.



ATTENTION! N'essayez pas d'effectuer d'autres manipulations que celles décrites dans le mode d'emploi! Si vous n'arrivez pas à résoudre le problème par vous-même, toutes les autres manipulations de contrôle, d'entretien et de réparation devront être effectuées par un centre de réparation agréé ou par un spécialiste de qualification équivalente.

Problème	Cause possible	Solution
1. L'appareil ne démarre pas	1.1 Il n'est pas branché 1.2 Le câble ou la prise mâle sont défectueux 1.3 Autre dysfonctionnement électrique de l'appareil	1.1 Branchez-le 1.2 Consultez un électricien qualifié 1.3 Consultez un électricien qualifié
2. L'appareil ne fonctionne pas à pleine puissance	2.1 La rallonge ne convient pas à l'appareil 2.2 La tension de l'alimentation (ex: générateur) est trop faible 2.3 Les ouvertures de ventilation sont bloquées	2.1 Utilisez une rallonge adéquate 2.2 Essayez une autre source d'alimentation 2.3 Nettoyez les ouvertures de ventilation
3. Résultat insatisfaisant	3.1 Le fil de coupe est usé ou endommagé 3.2 La lame est usée ou endommagée	3.1 Changez-le 3.2 Changez-la
4. Bruits ou vibrations excessives	4.1 Le coupe-herbe est endommagé 4.2 La lame de débroussailleuse est endommagée 4.3 Boulons/écrous desserrés 4.4 Le fil de coupe est usé ou endommagé	4.1 Changez-le 4.2 Changez-la 4.3 Resserrez les boulons/écrous 4.4 Changez-le

Mise au rebut et recyclage

- > Les appareils électriques/électroniques et les piles doivent être apportés à des centres spécialisés dans la récupération et le recyclage de ce type de matériaux. Votre coopération est essentielle: elle permet d'assurer le succès de la récupération et contribue ainsi à la protection de l'environnement.



- > Ce symbole est connu sous le nom de poubelle barrée. Lorsqu'il figure sur un produit ou sur une pile, il signifie que le produit ou la pile en question ne doit pas être jeté avec les ordures ménagères. Les produits chimiques contenus dans les appareils électriques/électroniques et les piles peuvent être nuisibles à la santé et à l'environnement.

Garantie

Ce produit bénéficie d'une garantie de 2 ans à partir de la date d'achat.

La garantie couvre les pannes et dysfonctionnements de l'appareil dans le cadre d'une utilisation conforme à la destination du produit et aux informations du manuel d'utilisation.

Pour être pris en charge au titre de la garantie, la preuve d'achat est obligatoire (ticket de caisse ou facture) et le produit doit être complet avec l'ensemble de ses accessoires.

La clause de garantie ne couvre pas les détériorations provenant d'une usure normale, d'un manque d'entretien, d'une négligence, d'un montage défectueux, ou d'une utilisation inappropriée (chocs, non-respect des préconisations d'alimentation électrique, stockage, conditions d'utilisation).

Sont également exclues de la garantie les conséquences néfastes dues à l'emploi d'accessoires ou de pièces de rechange non d'origine, ou non adaptées, au démontage ou à la modification de l'appareil.

Pour toutes requêtes relatives à la garantie, veuillez-vous adresser à un magasin affilié au distributeur auprès duquel vous avez acheté ce produit.

Le distributeur reste tenu des défauts de conformité du bien au contrat et des vices rédhibitoires dans les conditions prévues aux articles 1641 à 1649 du Code civil.

Déclaration de Conformité CE



Nous

Kingfisher International Products Limited
3 Sheldon Square London W2 6PX United Kingdom

Déclarons que le produit
 MAC 1000W Coupe-bordures MBCP1000
 N° de série: compris entre 000001 et 999999
 Satisfait aux exigences de sécurité essentielles des directives
 suivantes:

Directive machines 2006/42/CE

Normes harmonisées:

- EN 60335-1:2012+A11
- EN 62233:2008
- EN ISO 11806-1:2011
- EN 50636-2-91:2014

Directive CEM 2014/30/UE

Normes harmonisées:

- EN 55014-1:2006+A1+A2
- EN 61000-3-2:2014
- EN 55014-2:1997+A1+A2
- EN 61000-3-3:2013

Directive relative à la limitation de l'utilisation de certaines
 substances dangereuses dans les équipements électriques et
 électroniques 2011/65/UE

Directive Bruit extérieur 2000/14/CE & 2005/88/CE

- Niveau de puissance acoustique mesuré Coupe-brosses L_{WA} : 95.15 dB(A)
- Niveau de puissance acoustique garanti Coupe-brosses L_{WA} : 98 dB(A)
- Niveau de puissance acoustique mesuré Coupe-herbe L_{WA} : 94.59 dB(A)
- Niveau de puissance acoustique garanti Coupe-herbe L_{WA} : 96 dB(A)
- Numéro d'enregistrement de la certification: SNCH*2000/14*2005/88*2491*02
- N° de rapport de test: 15074620 003
- Procédures d'évaluation de la conformité: Annexe VI de la directive.
- Nom et adresse de l'organisme notifié: 0499 Société Nationale de Certification et d'Homologation, 2a. Kalchesbruck L-1852 LUXEMBOURG

Signataire et responsable de la documentation technique autorisé:

Jean-Christophe Ferrer
 Director of Group Quality
 Date:30/11/2016

Kingfisher International Products Limited
3 Sheldon Square London W2 6PX United Kingdom

Et dans le détail...



Manufacturer/Fabricant/Producător/Fabricante/Producător
Kingfisher International Products Limited
3 Sheldon Square
London W2 6PX
United Kingdom



Distributeur: Castorama France
C.S. 50101 Templemars
59637 Wattignies CEDEX
www.castorama.fr

Distributor: BRICO DÉPÔT
30-32 rue de la Tourelle
91310 Longpont-sur-Orge
France
www.bricodepot.com

MNL_MBCP1000
DATE DE DÉLIVRANCE: REV2-NOV30